

ZOOM®

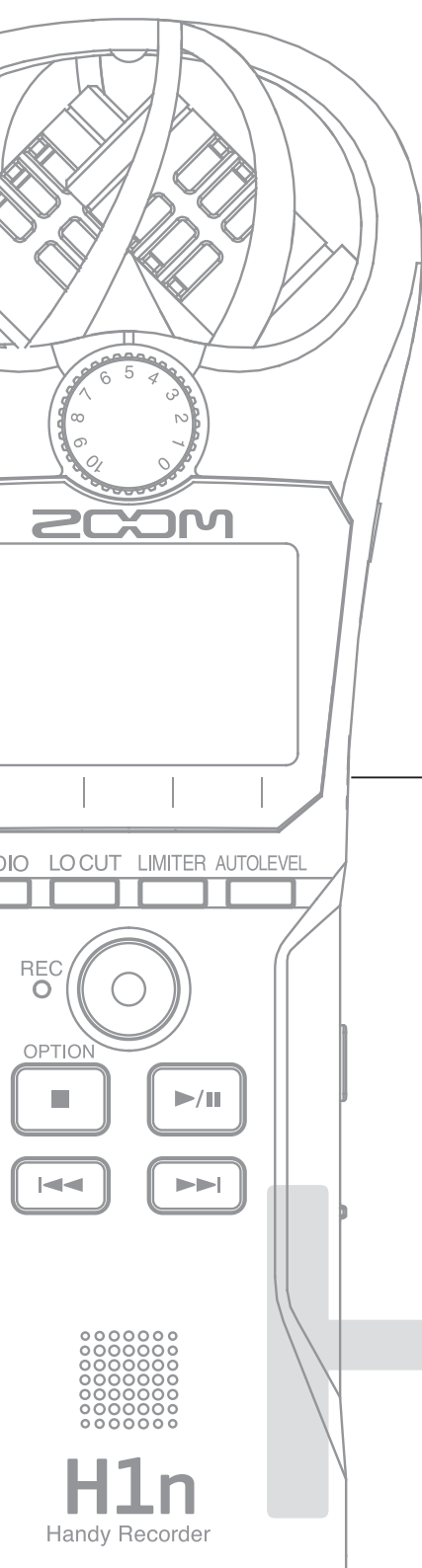

Handy Recorder

H1n

Guía rápida

Lea las precauciones de seguridad y uso antes de usar este aparato.

Puede descargarse el Manual de instrucciones desde la web de ZOOM (www.zoom.co.jp).



H1n
Handy Recorder

© 2018 ZOOM CORPORATION

Queda prohibida la copia o reproducción de este documento, tanto completa como parcial, sin el correspondiente permiso.

Preparativos

1. Extraiga la tapa del compartimento de las pilas y coloque unas nuevas.

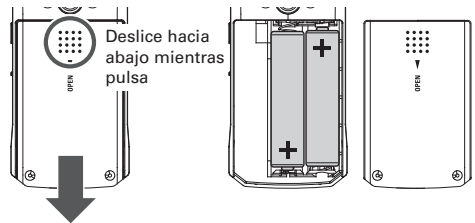

AVISO

También puede usar un adaptador de corriente AD-17, diseñado para esta unidad.

2. Abra la ranura de tarjetas SD y coloque una tarjeta microSD.

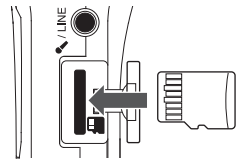

3. Deslice el interruptor  para encender la unidad.

AVISO

Puede evitar errores durante la grabación deslizando  hacia HOLD lo desactiva los botones evitando así un uso accidental.

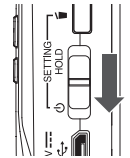

4. Ajuste el idioma de comunicación.

Elegir el idioma: Pulse  o 

Confirmar: Pulse 

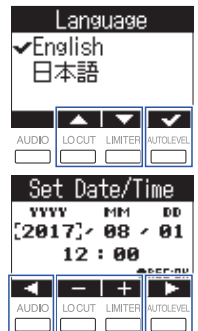

5. Ajuste de la fecha y la hora.

Mover el cursor: Pulse  o 

Cambiar el valor: Pulse  o 

Confirmar: Pulse 

AVISO

Puede cambiar el idioma y la fecha/hora posteriormente usando la pantalla Settings.

Encienda la unidad mientras mantiene pulsado  en el lateral de la unidad para hacer que aparezca esa pantalla.

Grabación

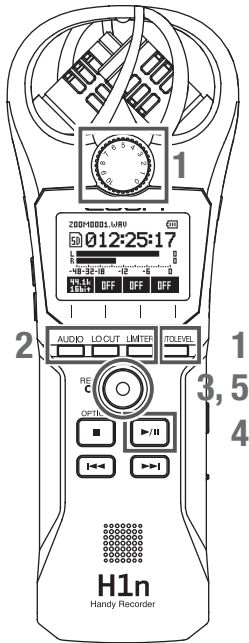

1. Gire para ajustar el nivel de entrada.

Si quiere que el nivel sea ajustado de forma automática, pulse para activar el ajuste automático de nivel (Auto Level).

NOTA

Para cambiar el ajuste, pulse de nuevo la misma tecla mientras el parámetro aparece en grande en la pantalla.

AVISO

- Cuando realice el ajuste manual, ajústelo de forma que el nivel de picos se quede sobre los -12 dB.
- Si el piloto REC parpadea, es posible que el sonido distorsione, por lo que reduzca el nivel de entrada.

2. Haga los ajustes de grabación.

• **Formato de grabación (Rec Format):** Pulse **AUDIO**

AVISO

El formato MP3 comprime los datos, por lo que la calidad del sonido es inferior al formato WAV, pero usa un menor espacio de la tarjeta SD. Los valores más altos ofrecen una calidad audio mejor en los formatos WAV y MP3.

• **Filtro de corte de graves (Lo Cut):** Pulse **LOCUT**

Esto puede reducir el ruido del viento y petardeos vocales.

• **Limitador (Limiter):** Pulse **LIMITER**

Evita la saturación producida por los sonidos fuertes.

3. Pulse para iniciar la grabación.

4. Controle la grabación.

• **Añadir una marca:** Pulse **MARK**

Si añade marcas, podrá saltar directamente a sus posiciones durante la reproducción.

• **Pausa/continuación de la grabación:** Pulse **PAUSA**

Serán añadidas marcas de forma automática cuando active la pausa de grabación.

5. Pulse para detener la grabación.

Uso de funciones de grabación adicionales

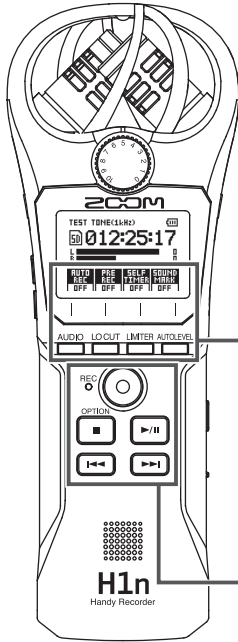

■ Otros ajustes de grabación

Mientras pulsa , pulse los botones siguientes para cambiar los ajustes relacionados.

- **Grabación automática (Auto Rec):** Pulse **AUTO REC**.
Tras pulsar , la grabación empezará de forma automática cuando el nivel de entrada supere el valor ajustado.
- **Pre-grabación (Pre Rec):** Pulse **PRE REC**.
Podrá hacer que la grabación comience unos dos segundos antes de que pulse .
- **Temporizador (Self Timer):** Pulse **SELF TIMER**.
Tras pulsar , la grabación empezará de forma automática cuando transcurra el tiempo establecido.
- **Marcador de sonido (Sound Marker):** Pulse **SOUND MARK**.
Esto da entrada a una señal de tono en el inicio y final de la grabación, lo que facilita alinear audio y vídeo.

■ Sobregrabación

Puede grabar en un fichero mientras se reproduce y almacenar los datos como un nuevo fichero.

Tras pulsar o para elegir el fichero, pulse mientras pulsa .

■ Reproducción de tonos de prueba

Puede reproducir un tono de prueba para ajustar el nivel de los aparatos conectados.

Mientras pulsa , pulse .

Pulse de nuevo para detener el tono.

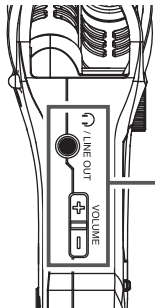

■ Monitorización de la grabación

Conecte unos auriculares a la toma PHONE/LINE OUT y pulse y para ajustar el volumen.

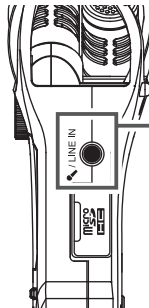

■ Uso de un micrófono externo

Conecte un micro externo a la toma MIC/LINE IN. Esta unidad puede ofrecer plug-in power.

Reproducción de grabaciones

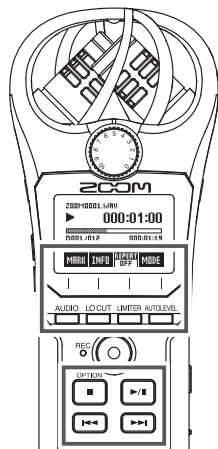

1, 2, 3, 4

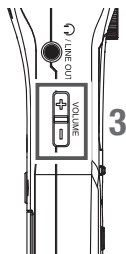

3

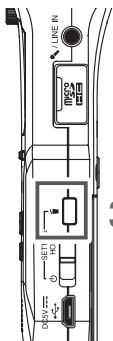

3

1. Pulse y para elegir el fichero a reproducir.
2. Pulse para iniciar la reproducción.
3. Controle la reproducción.

Ajuste del volumen	Pulse y
Pausa/sigue reproducción	Pulse
Avance rápido/rebobinado	Mantenga pulsado o
Reproducción repetida	Pulse REPEAT Puede reproducir de forma repetida el fichero activo o todos los ficheros de la tarjeta SD.
Añadir marca	Pulse MARK
Saltar a marcas o cambiar fichero	Pulse y Si existen marcas, el pulsar estos botones saltará a ellas primero.
Borrar marcas	Pulse DELETE MARK cuando la unidad esté en pausa sobre una marca.
Verificar información de fichero	Pulse INFO Cambio página: Pulse o Vuelta a pantalla de reproducción: Pulse
Borrar fichero	Pulse

4. Pulse para detener la reproducción.

Uso de funciones de reproducción adicionales

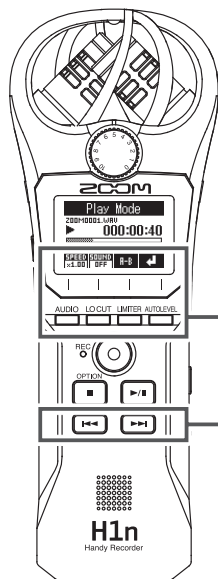

■ Ajuste del modo de reproducción

En la pantalla de reproducción, pulse **MODE** para acceder a la pantalla Play Mode. Use los botones siguientes para acceder a funciones útiles para escuchar y transcribir pasajes.

- **Velocidad (Speed):** Pulse **SPEED**
- **Efecto de sonido (Sound Effect):** Pulse **SOUND**
Aplica un efecto a la reproducción para cambiar el sonido.
- **Reproducción de un intervalo determinado (entre puntos A y B):** Pulse **A-B** en el punto inicial (A), y pulse después **A-B** en el punto final (B)
Pulse **A-B** de nuevo cuando quiera detener la reproducción repetida entre los puntos A y B.
- **Ajuste de la posición de reproducción en pequeñas cantidades:** Pulse **▶▶** para saltar 10 segundos hacia delante y **◀◀** para saltar 3 segundos hacia atrás
- **Volver a la pantalla de reproducción:** Pulse **⏪**

Uso de funciones USB

1. Use un cable USB para conectar esta unidad a un ordenador o dispositivo iOS.

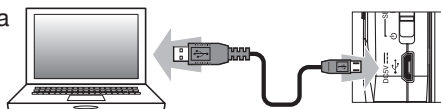

2. Elija la función a usar.

Mover el cursor: Pulse **▲** o **▼**

Confirmar: Pulse **▶**

■ Lector de tarjetas

Puede usar un ordenador para intercambiar datos con el H1n.

Para desconectar el H1n, finalice primero la conexión en el ordenador y pulse después **EXIT**.

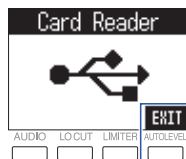

■ Interface audio

Las señales de entrada del **H1n** pueden ser enviadas directamente a un ordenador o dispositivo iOS y las señales de reproducción de estos pueden ser emitidas desde el **H1n**.

1. Ajuste el tipo de dispositivo usado.

Mover el cursor: Pulse  o 

Confirmar: Pulse 



NOTA

Tras elegir "iOS", siga las instrucciones de pantalla y desconecte el cable. Después, elija de nuevo "iOS" y vuelva a conectar el cable.

2. Ajuste la fuente de alimentación usada.

Mover el cursor: Pulse  o 

Confirmar: Pulse 

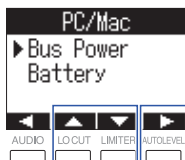

3. Para ajustar la monitorización directa, pulse **DIRECT** mientras pulsa .

Esto permite la monitorización sin latencia al dar salida directamente a la señal de entrada del **H1n** antes de enviarla al ordenador o dispositivo iOS.

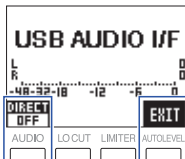

Para desconectar el **H1n**, pulse **EXIT** mientras pulsa .

Especificaciones técnicas

Soporte grabación	Tarjetas microSD/microSDHC (Clase 4 o superior, hasta 32 GB)
Formato grabación	WAV: 44.1 kHz/16 bits, 48 kHz/16 bits, 48 kHz/24 bits, 96 kHz/24 bits MP3: 48 kbps, 128 kbps, 192 kbps, 256 kbps, 320 kbps
Pantalla	LCD monocromática de 1.25" (96x64) con piloto REC (rojo)
Entradas	Micro interno 90° formato stereo XY, 120 dB SPL de máxima presión de sonido de entrada, ganancia de entrada -∞ dB +39 dB MIC/LINE IN Conector de entrada: clavija mini stereo, ganancia de entrada -∞ dB +39 dB, Impedancia de entrada 2 kΩ o superior, admite plug-in power (2.5 V)
Salida	Clavija mini stereo combinada de salida de línea/auriculares
Altavoz interno	Altavoz mono de 500 mW 8 Ω
USB	microUSB Funcionamiento como Mass storage class: USB 2.0 High Speed Funcionamiento como interface audio: USB class compliant Frecuencia de muestreo 44.1/48 kHz, profundidad de 16 bits, 2 entradas/2 salidas Método de transferencia: asíncrono
Alimentación	2 pilas AAA (alcalinas, litio o NiMH recargables) Adaptador de corriente (ZOOM AD-17): DC 5V/1A
Tiempo estimado de grabación continua usando pilas	Unas 10 horas (con pilas alcalinas, usando micro interno, 44.1 kHz/16 bits) Nota: El valor anterior es aproximado. Nota: El tiempo operativo continuo con pilas fue determinado usando métodos de prueba propios. Puede variar en gran medida dependiendo de las condiciones de uso.
Dimensiones externas	50.0 mm (L) × 137.5 mm (P) × 32.0 mm (A)
Peso (solo unidad principal)	60 g



ZOOM CORPORATION

4-4-3 Kanda-surugadai, Chiyoda-ku, Tokyo 101-0062 Japan

www.zoom.co.jp